



VAN ARMATUUR & LAMP  
NAAR OLC & SERVER

Henk Walraven

# DE MENSELIJKE MAAT



# INVENTARISEER

- Inventariseer het gebruik van de openbare ruimte in de tijd
- Bepaal de inventaris op zowel kwaliteit als kwantiteit
- Onderzoek de behoefte



# BEPAAAL BELEID

- Bepaal de optimale licht- en markeringssituatie in de tijd



- Schrijf beleid dat daarop gebaseerd is

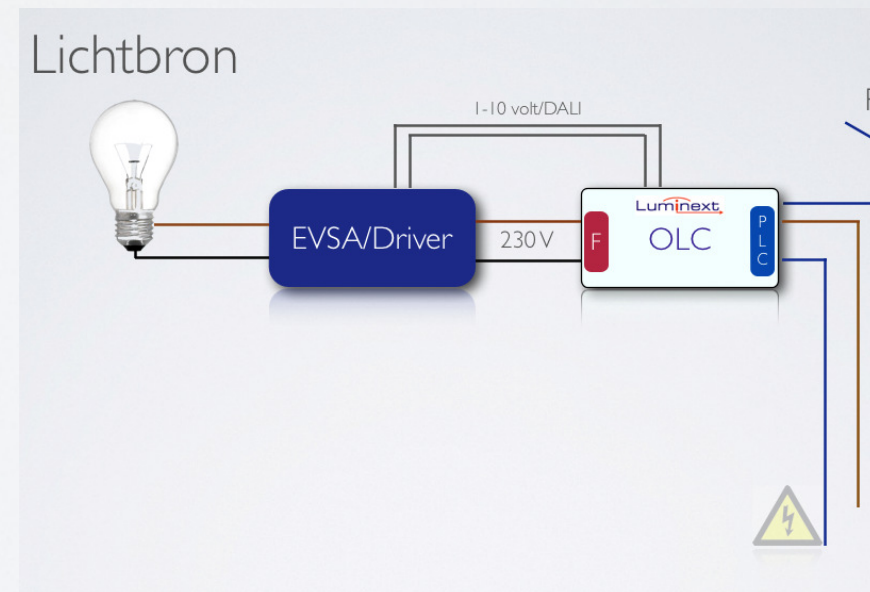

# MOGELIJKHEID I

Lichtbron



EVSA/Driver

- Eenvoudig
- Goedkoop
- Geen communicatiekosten
- Standaard bekabeling

Statisch dimmend EVSA

- Geen calamiteiten schakeling
- Geen beheer op afstand
- Schemawijziging lokaal
- Geen koppeling weer/verkeer

# MOGELIJKHEID II

Lichtbron



EVSA/Driver

1-10 volt

- Relatief goedkoop
- Geen communicatiekosten

- Extra bekabeling
- Extra montage

230 V

- Geen calamiteiten schakeling

Statische dimmermodule

Geen beheer op afstand

- Schemawijziging lokaal
- Geen koppeling weer/verkeer

• Veerrenbaar gebruik

# MOGELIJKHEID III

Lichtbron

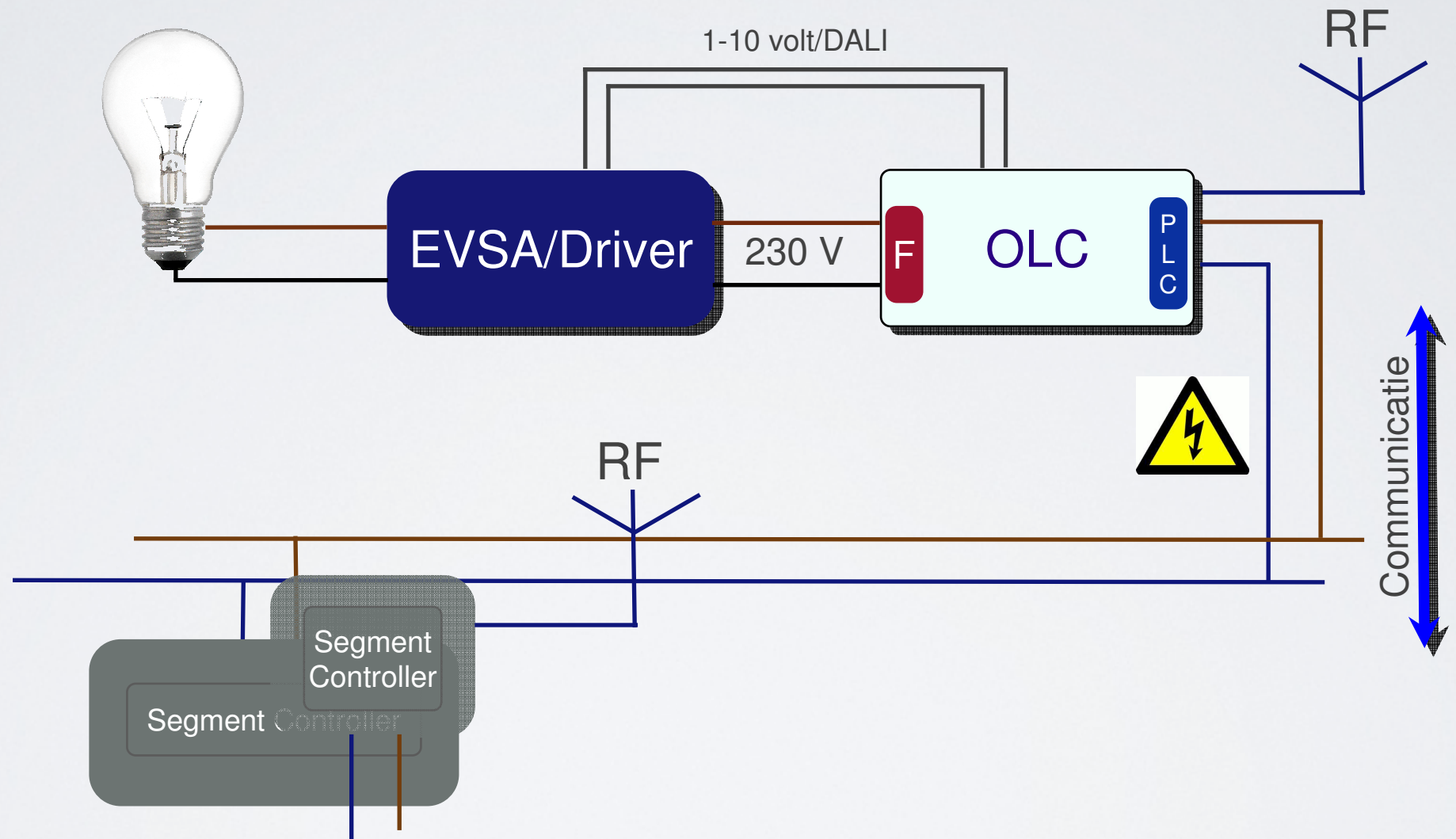

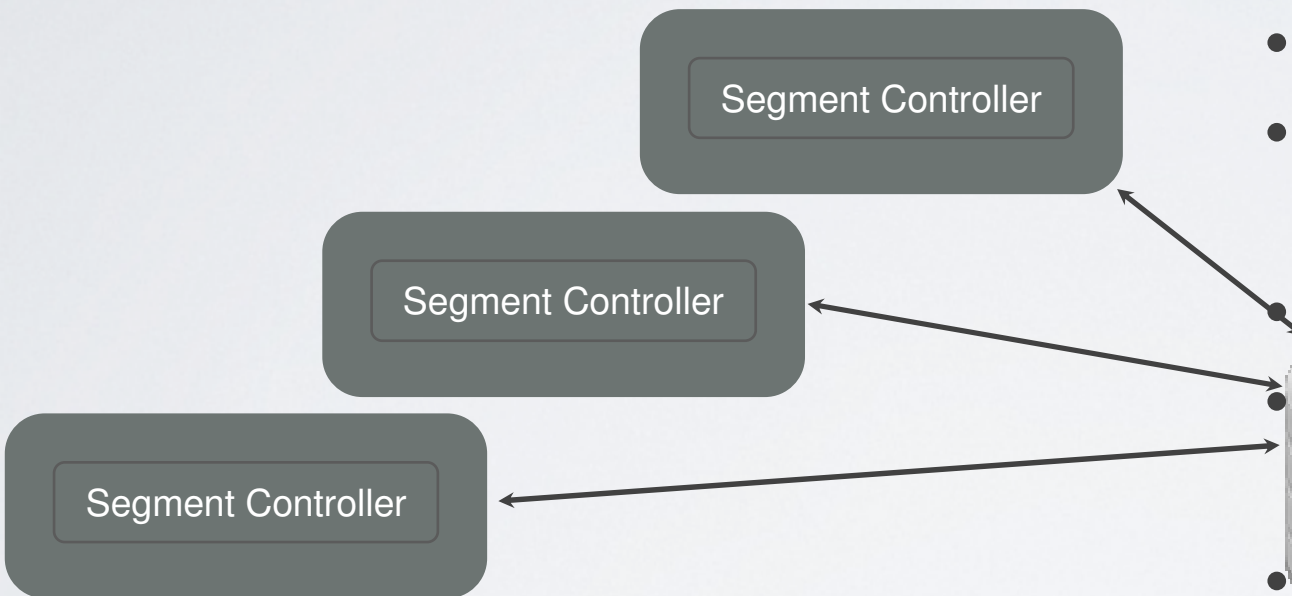

Dynamisch dimstelsysteem weerkant

# MOGELIJKHEID III

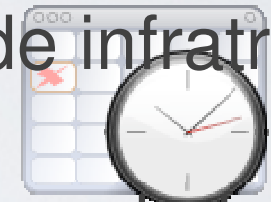

- Duurder 
- Veelzijdig
- Communicatie kosten
- Eisen aan de infratructuur



- Calamiteiten schakeling
- Beheer op afstand/onderhoud
- Schemawijziging op afstand 
- Koppeling weer/verkeer

- Slecht voorspelbaar gebruik
- OR



- Sociaal uitdagende situatie

Dynamisch dimensioneren back end

# BEHEER

Diverse leveranciers

Diverse oplossingen

Andere lichtbronnen

Andere operationele

modellen

Sturen op output



# HOOFD FUNCTIES

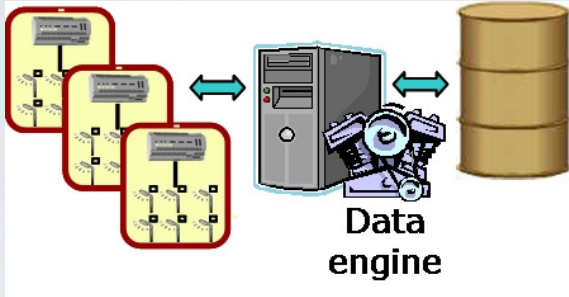

Data vergaren, bewerken en valideren uit iedere bron

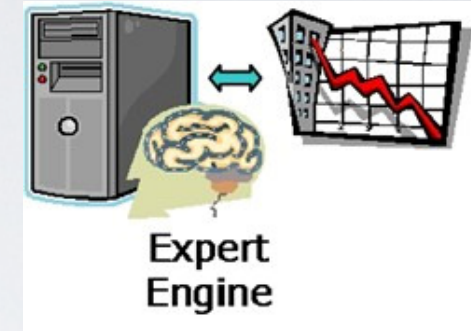

Leren door gebruik

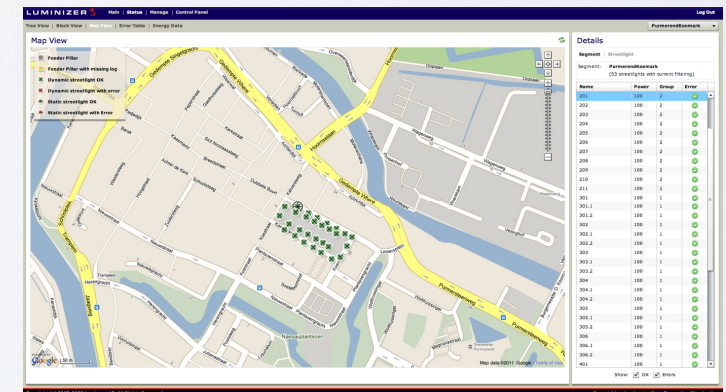
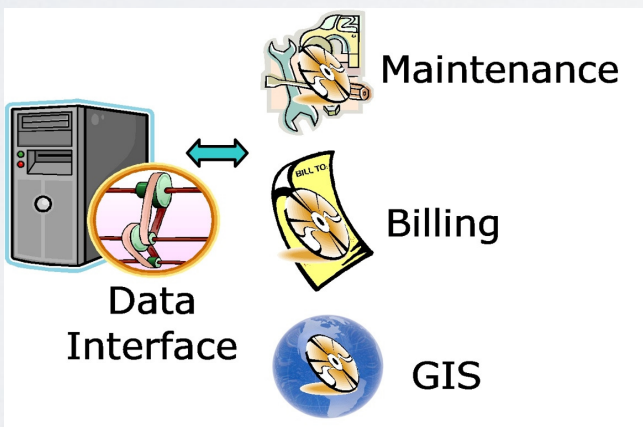

Intuïtieve en duidelijke

# GEGEEVENS VERZAMELEN

Gegevens uit iedere bron

- scherm invoer
- spreadsheets
- burger interface
- web services SOAP XML

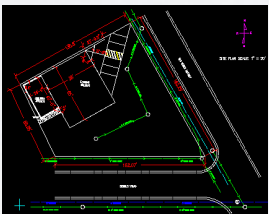

Gevalideerd door kennis en te

- data waarde
- data combinatie
- wiskundige algoritmen
- veel ervaring
- slimme ideeën



# Functionele visualisatie

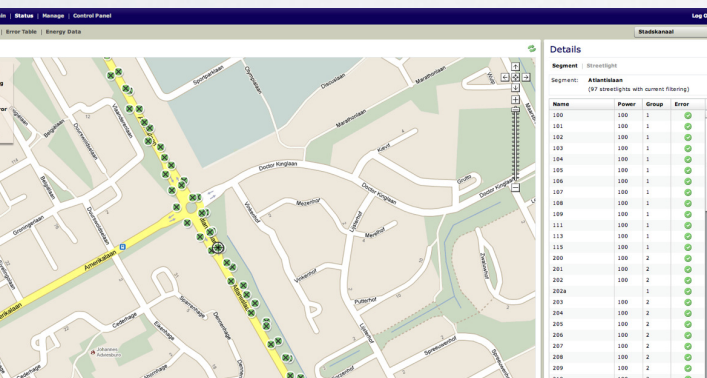
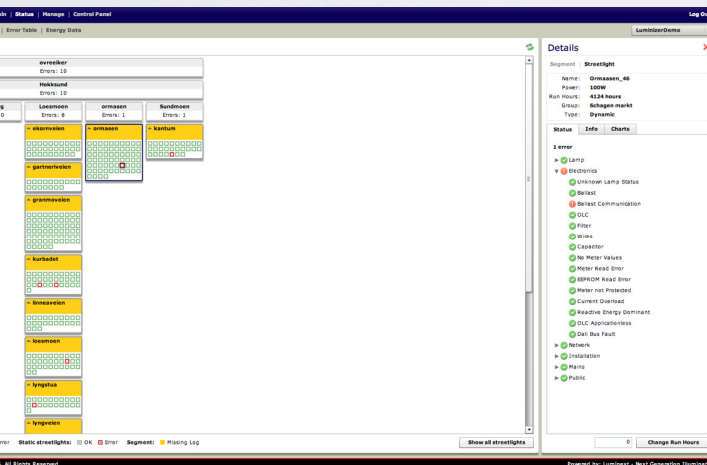
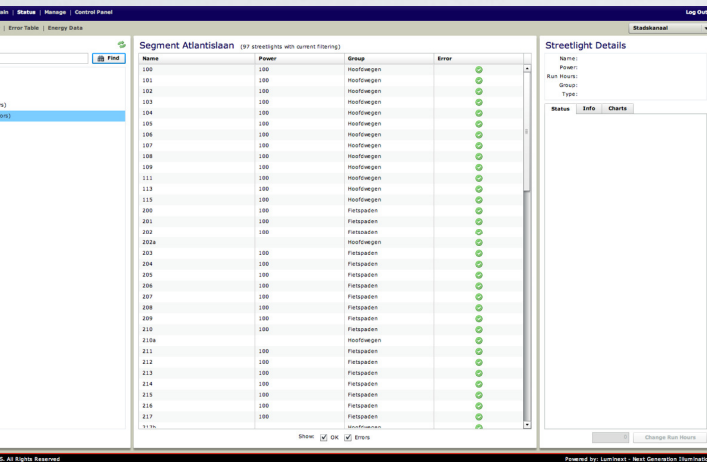

## Verschillende interfaces

- grafisch
- mens compatibel
- mouse over
- flexibel
- overzicht en detail combinatie

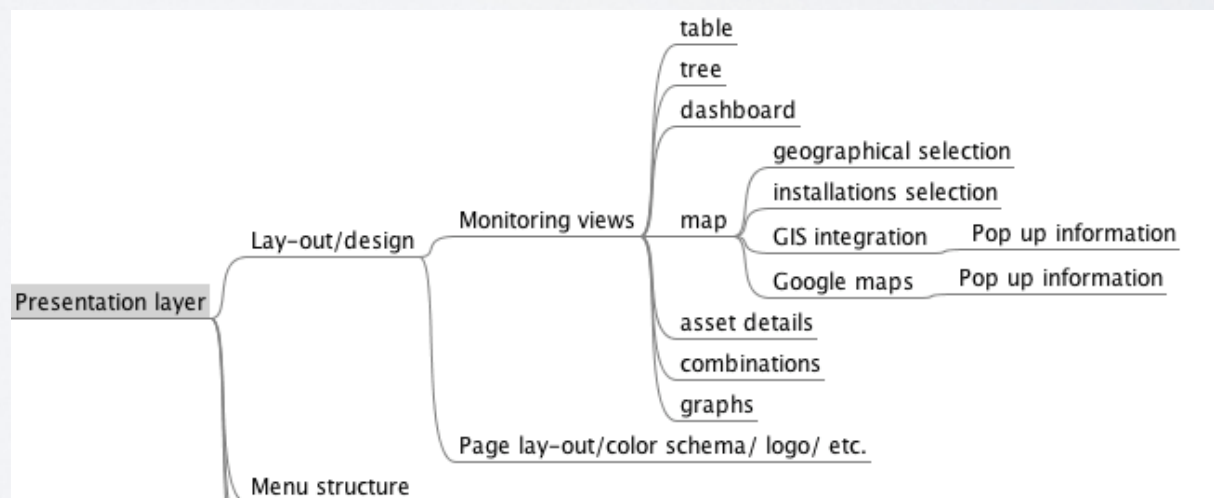



# Luminext

ank u

andach

